

Z 矢視 S = 1 / 10

※左記棚板有効間隔は棚板均等設置時の最大寸法です。
棚板は25mmピッチで上下移動可能です。

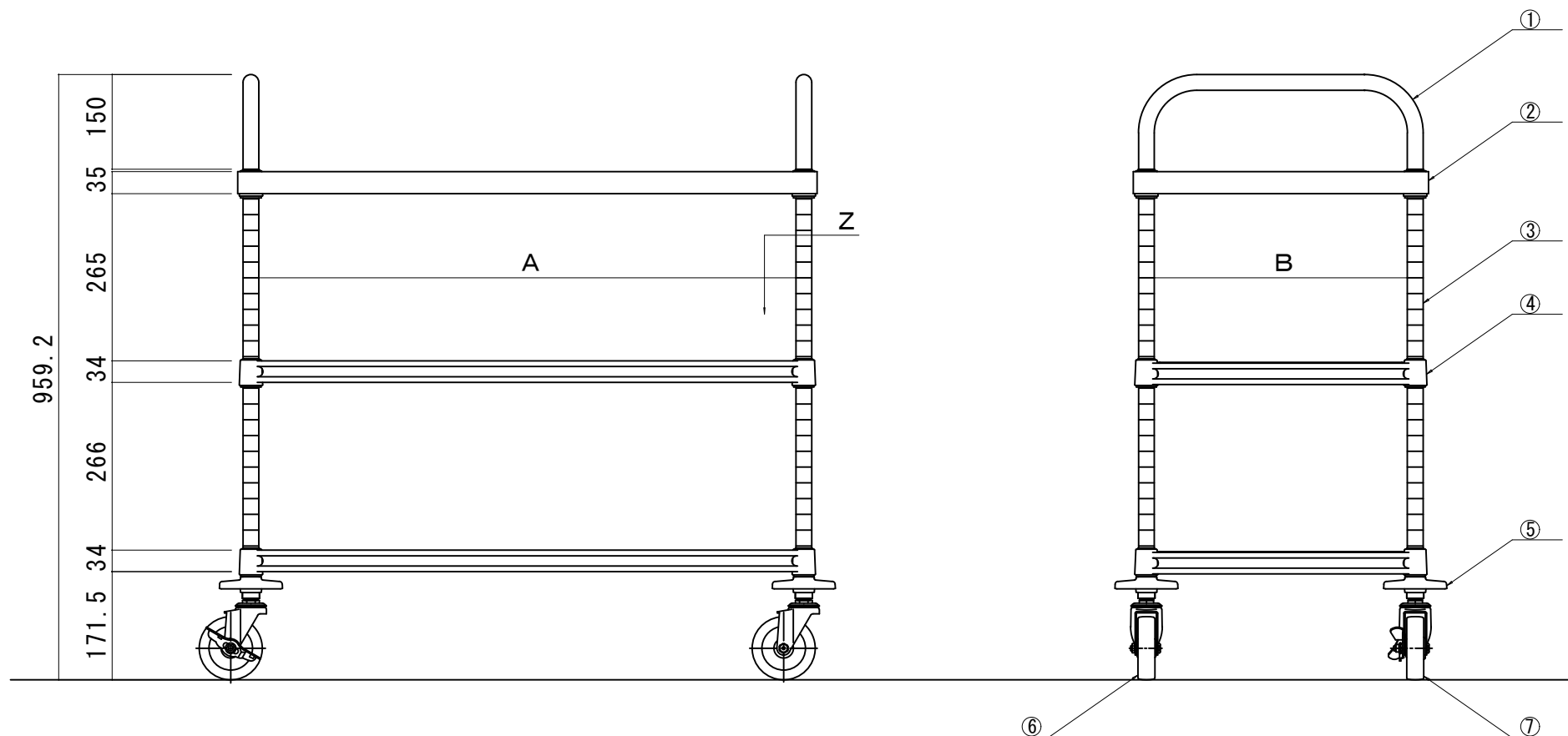

| 品番 | W寸法 | D寸法 | A寸法 | B寸法 | |
|-----------|-------------------|------|-----|------|-----|
| W7C-A4606 | 460 × 610 × H960 | 618 | 468 | 551 | 401 |
| W7C-A4607 | 460 × 760 × H960 | 768 | 468 | 701 | 401 |
| W7C-A4609 | 460 × 910 × H960 | 918 | 468 | 851 | 401 |
| W7C-A4610 | 460 × 1070 × H960 | 1078 | 468 | 1011 | 401 |
| W7C-A4612 | 460 × 1220 × H960 | 1228 | 468 | 1161 | 401 |
| W7C-A6106 | 610 × 610 × H960 | 618 | 618 | 551 | 551 |
| W7C-A6107 | 610 × 760 × H960 | 768 | 618 | 701 | 551 |
| W7C-A6109 | 610 × 910 × H960 | 918 | 618 | 851 | 551 |
| W7C-A6110 | 610 × 1070 × H960 | 1078 | 618 | 1011 | 551 |
| W7C-A6112 | 610 × 1220 × H960 | 1228 | 618 | 1161 | 551 |

| No. | 名称 | 数量 | 仕様 |
|-----|------------------|----|----------------------------|
| ① | トップハンドル | 2 | SUS304 φ25x1.2t |
| ② | 棚板 (ASSO) | 1 | SUS304 1.2tヘアライン仕上 ステンレスハ- |
| ③ | 支柱 (PS) | 4 | SUS304 φ25x1.2t #400研磨仕上 |
| | | | 下部ナットSUS304 |
| ④ | 棚板 (ASUS) | 2 | SUS304 2.0t φ3.5-φ6ワイヤ |
| | | | 電解研磨仕上 ステンレスハ- |
| ⑤ | クッションゴム | 4 | φ100 ウレタン製 |
| ⑥ | キャスター (SNC-100) | 2 | φ100 ナイロンウレタン車 ステンレス金具 |
| ⑦ | キャスター (SNC-100S) | 2 | φ100 ゴム車 スチール金具 ストップ付 |

| | | | |
|--------------|----------------------|---------|------------|
| name | W7型ワゴン | date | 2019.02.01 |
| pattern | ALLステンレス (SUS304) 仕様 | form | A3 |
| sheet number | W7C-A | drawing | tsushima |
| | | unit | mm |
| | | scale | 1/10 |