

Z 矢視 S=1/10

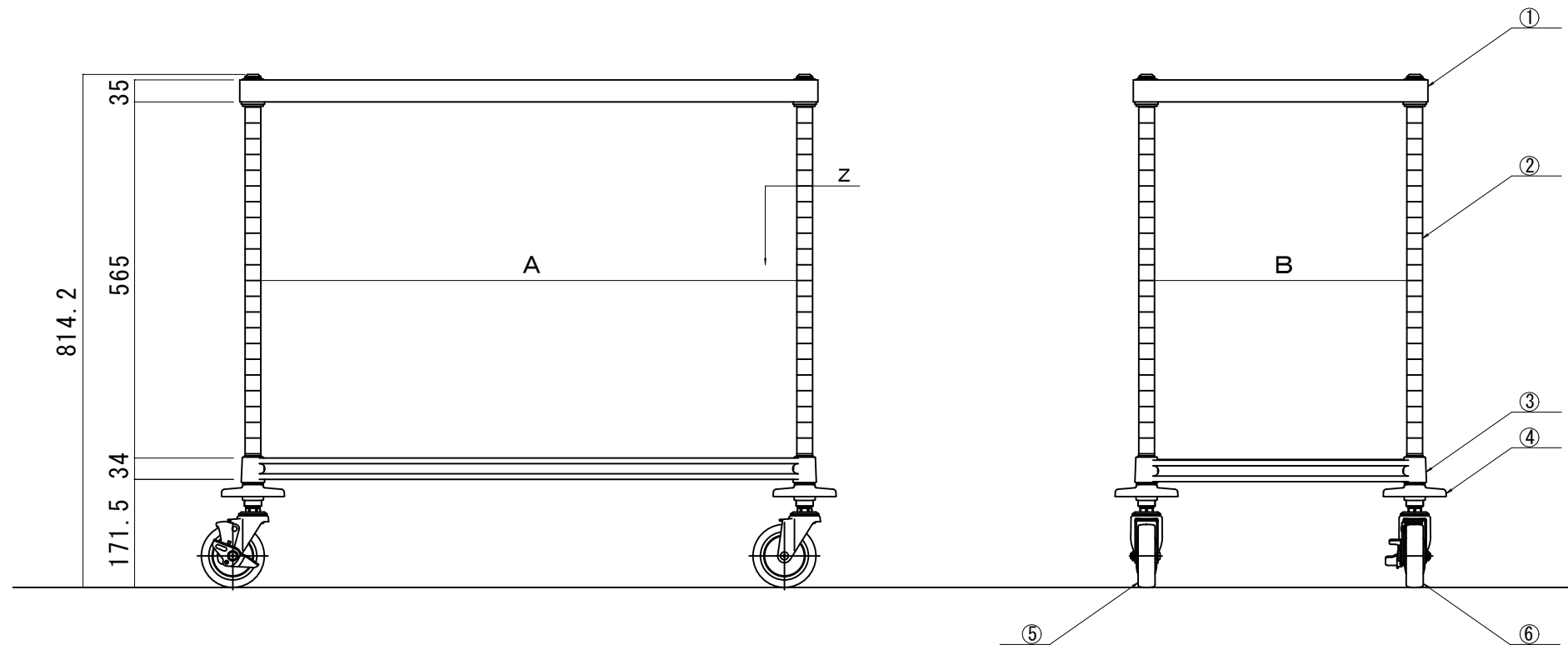

※棚板は25mm^tで上下移動可能です。

品番	W寸法	D寸法	A寸法	B寸法	
W2A-S4606	460 × 610 × H815	618	468	551	401
W2A-S4607	460 × 760 × H815	768	468	701	401
W2A-S4609	460 × 910 × H815	918	468	851	401
W2A-S4610	460 × 1070 × H815	1078	468	1011	401
W2A-S4612	460 × 1220 × H815	1228	468	1161	401
W2A-S6106	610 × 610 × H815	618	618	551	551
W2A-S6107	610 × 760 × H815	768	618	701	551
W2A-S6109	610 × 910 × H815	918	618	851	551
W2A-S6110	610 × 1070 × H815	1078	618	1011	551
W2A-S6112	610 × 1220 × H815	1228	618	1161	551

No.	名称	数量	仕様
①	棚板 (SSO)	1	SUS304 1.2t ヘアライン仕上 テーパーストップ:ABS
②	支柱 (PS)	4	SUS304 φ25x1.2t #400研磨仕上 上部キャップ:PE 下部ナット:アルミダイカスト
③	棚板 (SUS)	1	SUS304 2.0t φ3.5-φ6ワイヤー 電解研磨仕上 テーパーストップ:ABS
④	クッションゴム	4	φ100 ウレタン製
⑤	キャスター (SC-100)	2	φ100 ゴム車 スチール金具
⑥	キャスター (SC-100S)	2	φ100 ゴム車 スチール金具 ストップ付

name	W2型ワゴン	date	2019.02.01
pattern	ステンレス (SUS304) 仕様	form	A3
sheet number	W2A-S	drawing	tsushima
		unit	mm
		scale	1/10