

⑦ ウオーカークロスハブ (ASGAW)

品番	W寸法	D寸法	A寸法	B寸法	
W19A-A4609	460 x 910 x H950	918	468	851	401
W19C-A4610	460 x 1070 x H950	1078	468	1011	401
W19C-A4612	460 x 1220 x H950	1228	468	1161	401
W19C-A6109	610 x 910 x H950	918	618	851	551
W19C-A6110	610 x 1070 x H950	1078	618	1011	551
W19C-A6112	610 x 1220 x H950	1228	618	1161	551

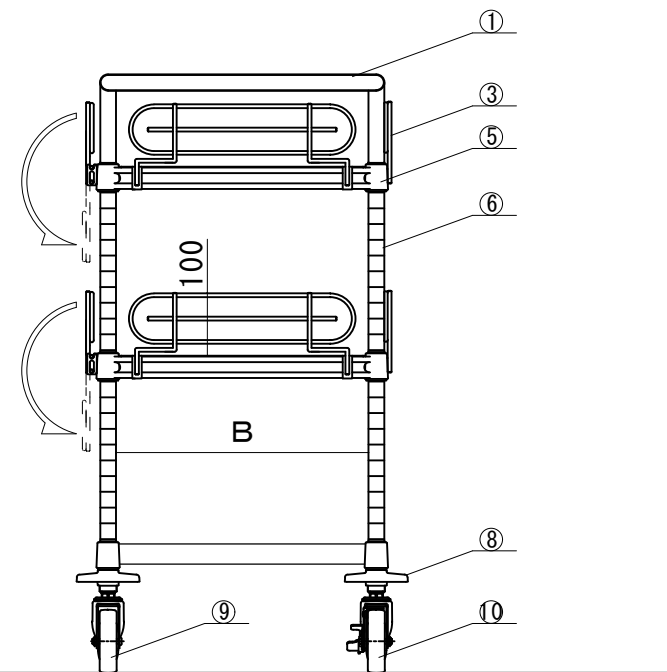
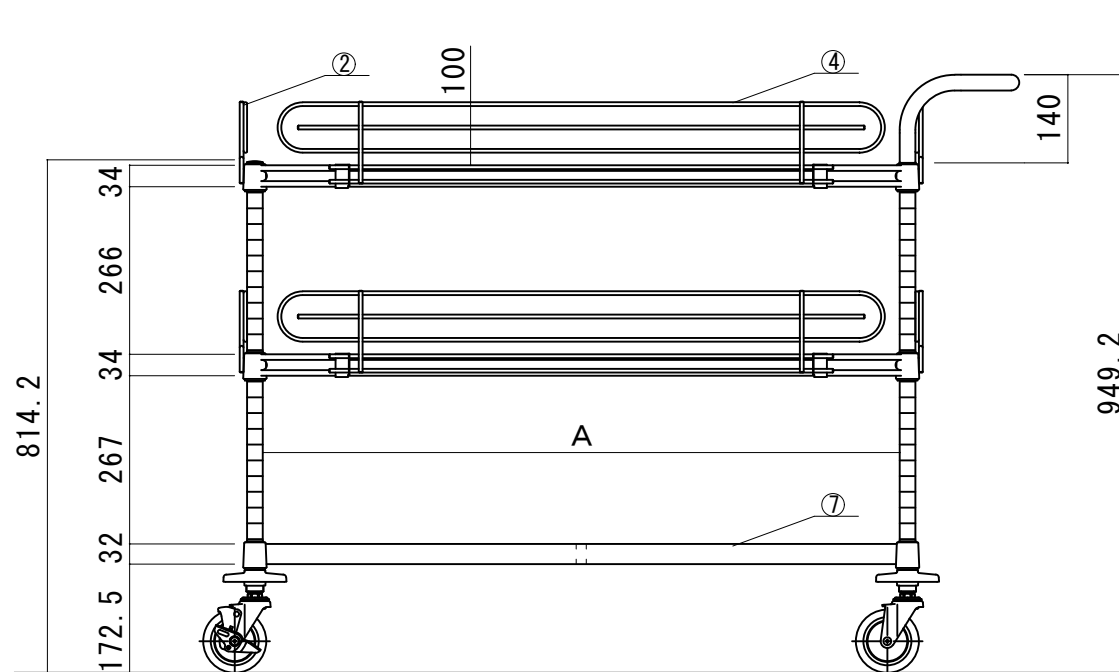

No.	名称	数量	仕様
①	Lトップハンドル	1	SUS304 φ25x1.2t
②	レッシュ側面 (CLSND)	4	SUS304 φ6 ワイヤ
③	レッシュ背面 (CLSN)	2	SUS304 φ6 ワイヤ
			A4612/A6112 は数量 4
④	フリーガード (FGS)	2	SUS304 φ6 ワイヤ
			A4612/A6112 は数量 4
⑤	棚板 (ASUS)	2	SUS304 2.0t φ3.5-φ6ワイヤ
			電解研磨仕上 テーハーストッパ-:ステンレス
⑥	支柱 (SPS)	4	SUS304 φ25x1.2t #400研磨仕上
			上部キャップ・下部ナット:ステンレス
⑦	ウオーカークロスハブ (ASGAW)	1	SUS304 16x32角ハブ
			テーハーストッパ-:ステンレス
⑧	クッションゴム	4	φ100 ウレタン
⑨	キャスター (SNC-100)	2	φ100 ナイロンウレタン車 ステンレス金具
⑩	キャスター (SNC-100S)	2	φ100 ナイロンウレタン車 ステンレス金具
			ストッパ-付

name	W19型ワゴン	date	2022.01.01
pattern	ALLステンレス (SUS304)仕様 W19C-A4609/A4610/A4612 W19C-A6109/A6110/A6112	form	A3
sheet number	W19C-A9/10/12	drawing	tsushima
unit	mm	scale	1/12