

⑦ ウオーカークロスハブ (ASGAW)

※左記棚板有効間隔は棚板均等設置時の最大寸法です。
 棚板は25mmピッチで上下移動可能です。

品番	W寸法	D寸法	A寸法	B寸法	
W19C-A4606	460 x 610 x H950	618	468	551	401
W19C-A4607	460 x 760 x H950	768	468	701	401
W19C-A6106	610 x 610 x H950	618	618	551	551
W19C-A6107	610 x 760 x H950	768	618	701	551

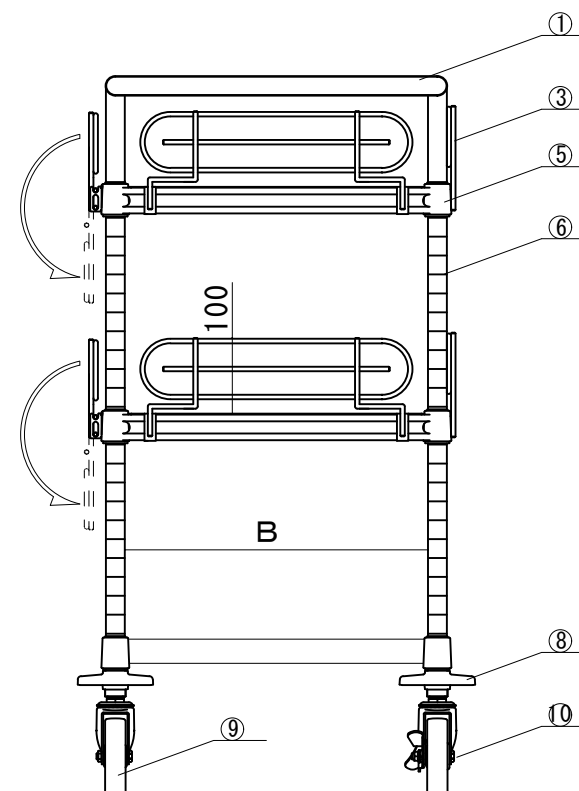
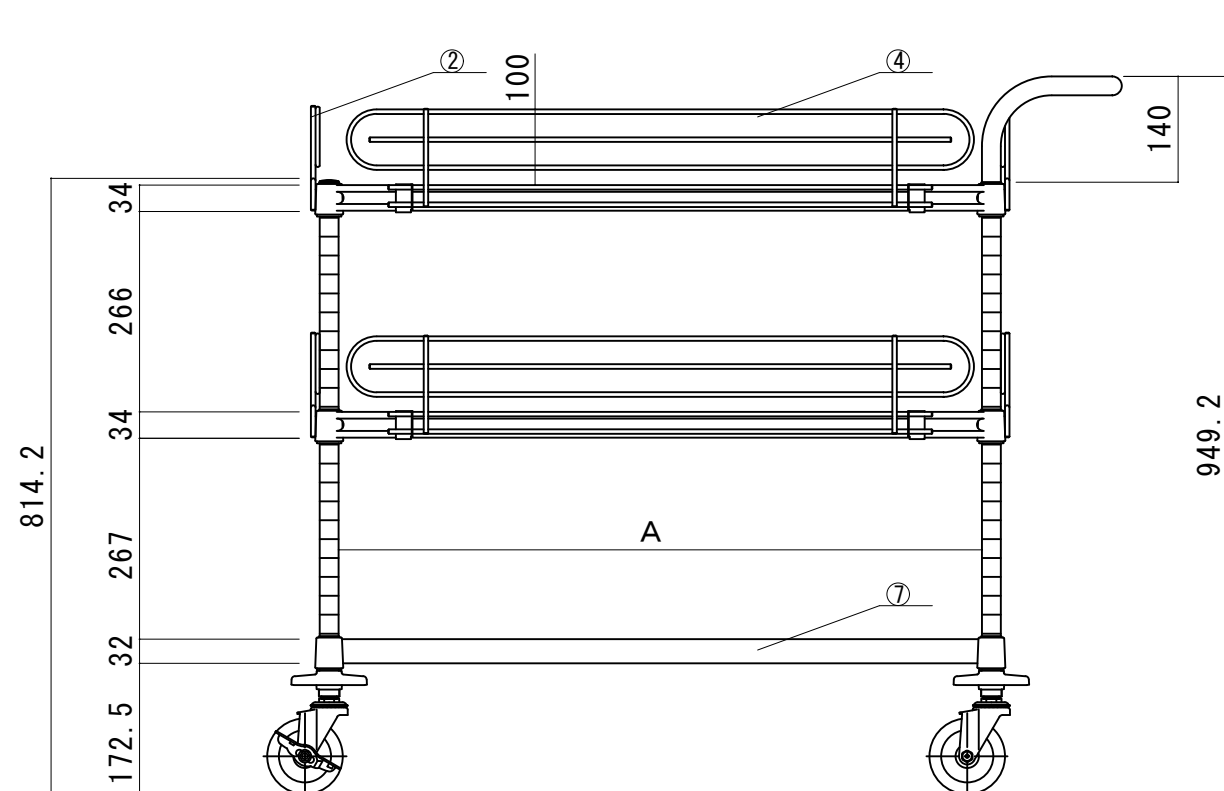

No.	名称	数量	仕様
①	Lトップハンドル	1	SUS304 φ25x1.2t
②	レック側面 (CLSND)	4	SUS304 φ6 ワイヤ
③	レック背面 (CLSN)	2	SUS304 φ6 ワイヤ
④	フリーカート (FGS)	2	SUS304 φ6 ワイヤ
⑤	棚板 (ASUS)	2	SUS304 2.0t φ3.5-φ6ワイヤ 電解研磨仕上 テーパーストッパ:ステンレス
⑥	支柱 (SPS)	4	SUS304 φ25x1.2t #400研磨仕上 上部キャップ・下部ナット:SUS304
⑦	ウオーカークロスハブ (ASGAW)	1	SUS304 16x32角ハブ テーパーストッパ:ステンレス
⑧	クッションゴム	4	φ100 ウレタン
⑨	キャスター (SNC-100)	2	φ100 ナイロンウレタン車 ステンレス金具
⑩	キャスター (SNC-100S)	2	φ100 ナイロンウレタン車 ステンレス金具 ストッパ付

name	W19型ワゴン	date	2022.01.01
pattern	ALLステンレス(SUS304)仕様 W19C-A4606/A4607 W19C-A6106/A6107	form	A3
sheet number	W19C-A6/7	drawing	tsushima
unit	mm	scale	1/10