

⑦ ウォーククロスバ<sup>®</sup>-(SGAW)

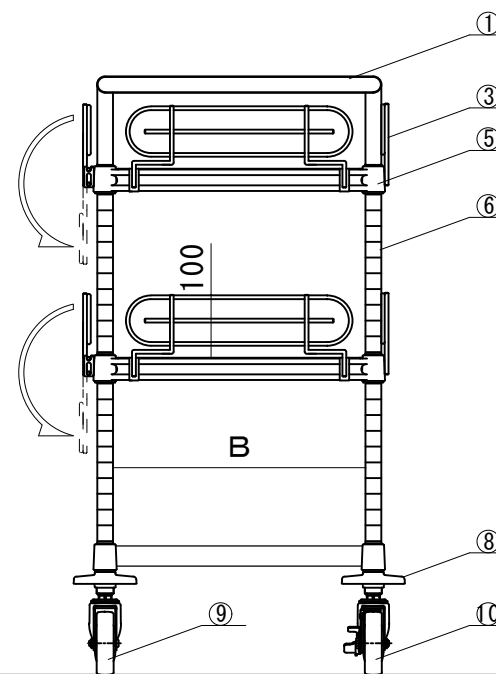
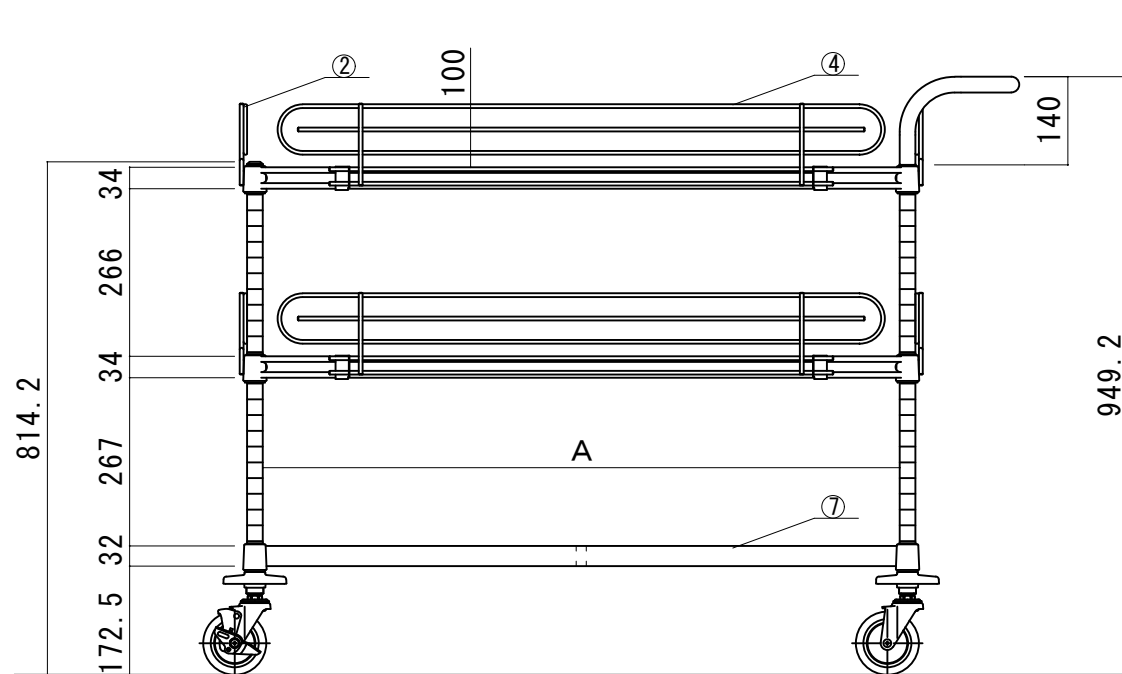

品番	W寸法	D寸法	A寸法	B寸法
W19A-S4609	460 x 910 x H950	918	468	851
W19A-S4610	460 x 1070 x H950	1078	468	1011
W19A-S4612	460 x 1220 x H950	1228	468	1161
W19A-S6109	610 x 910 x H950	918	618	851
W19A-S6110	610 x 1070 x H950	1078	618	1011
W19A-S6112	610 x 1220 x H950	1228	618	1161

No.	名称	数量	仕様
①	Lトップハンドル	1	SUS304 φ25x1.2t
②	レッシュ側面 (CLSND)	4	SUS304 φ6 ワイヤ
③	レッシュ背面 (CLSN)	2	SUS304 φ6 ワイヤ
			S4612/S6112 は数量 4
④	フリーガード (FGS)	2	SUS304 φ6 ワイヤ
			S4612/S6112 は数量 4
⑤	棚板 (SUS)	2	SUS304 2.0t φ3.5-φ6ワイヤ
			電解研磨仕上 テーパーストッパ <sup>®</sup> :ABS
⑥	支柱 (PS)	4	SUS304 φ25x1.2t #400研磨仕上
			上部キャップ:PE・下部ナット:アルミダイカスト
⑦	ウォーククロスバ <sup>®</sup> -(SGAW)	1	SUS304 16x32角パイプ
			テーパーストッパ <sup>®</sup> :ABS
⑧	クッションゴム	4	φ100 ウレタン
⑨	キャスター (SC-100)	2	φ100 コム車 スチール金具
⑩	キャスター (SC-100S)	2	φ100 コム車 スチール金具 ストッパ <sup>®</sup> 付

name	W19型ワゴン	date	2022.01.01
pattern	ステンレス(SUS304)仕様 W19A-S4609/S4610/S4612 W19A-S6109/S6110/S6112	form	A3
sheet number	W19A-S9/10/12	drawing	tsushima
unit	mm	scale	1/12