

⑦ ウォーカークロスハブ (SGAW)

※左記棚板有効間隔は棚板均等設置時の最大寸法です。

棚板は25mmピッチで上下移動可能です。

品番	W寸法	D寸法	A寸法	B寸法	
W19A-S4606	460 x 610 x H950	618	468	551	401
W19A-S4607	460 x 760 x H950	768	468	701	401
W19A-S6106	610 x 610 x H950	618	618	551	551
W19A-S6107	610 x 760 x H950	768	618	701	551

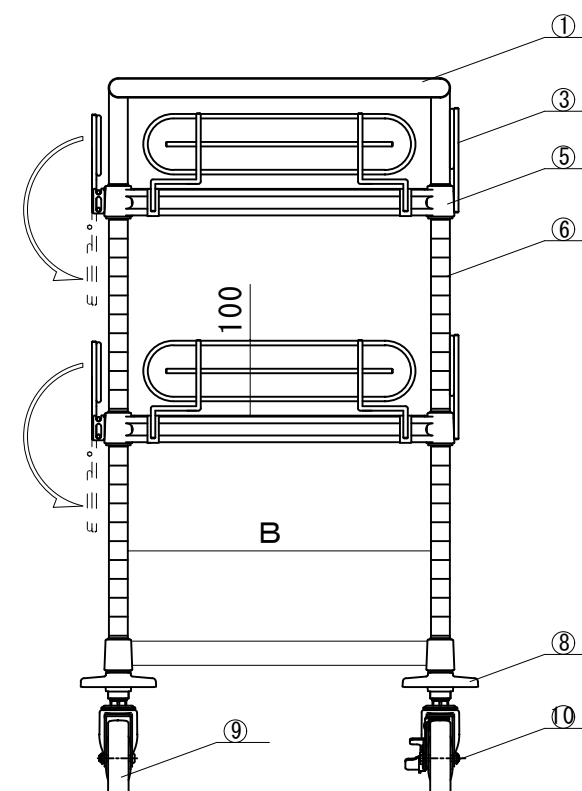
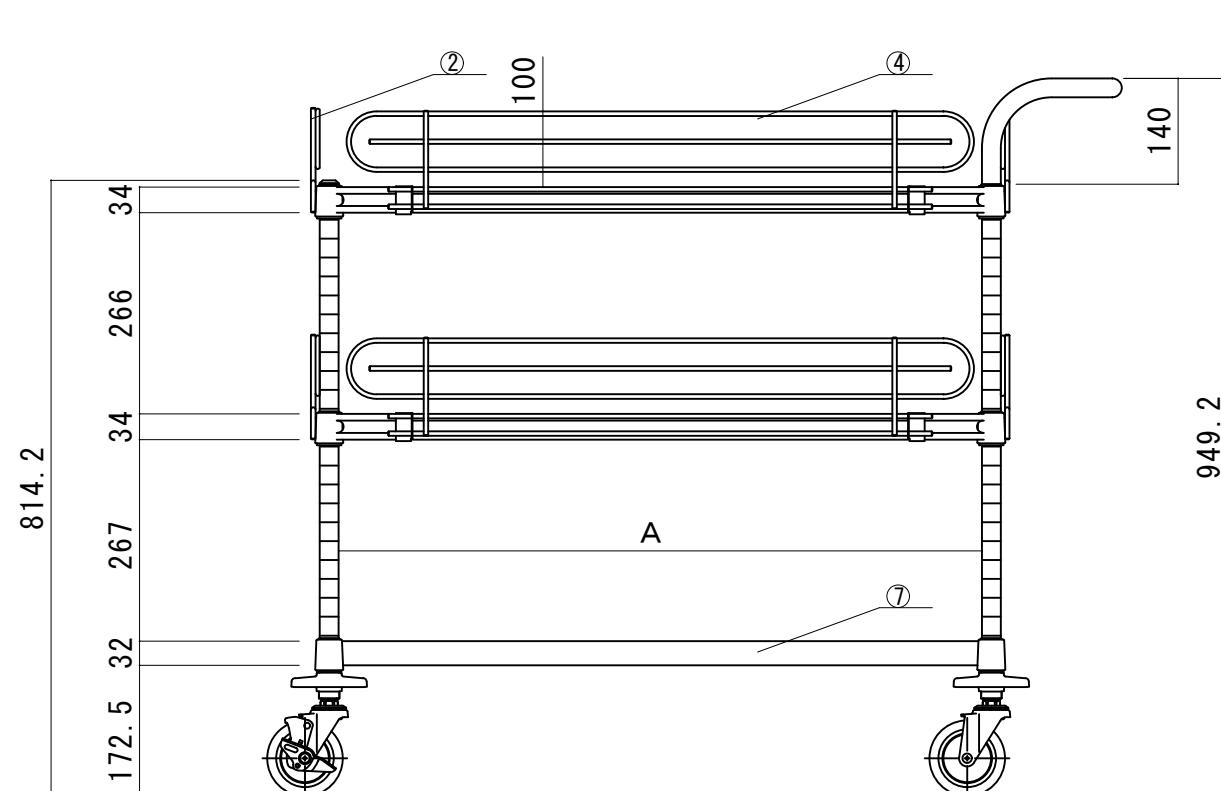

No.	名称	数量	仕様
①	トップハンドル	1	SUS304 φ25x1.2t
②	レック側面 (CLSND)	4	SUS304 φ6 ワイヤ
③	レック背面 (CLSN)	2	SUS304 φ6 ワイヤ
④	フリーカート (FGS)	2	SUS304 φ6 ワイヤ
⑤	棚板 (SUS)	2	SUS304 2.0t φ3.5-φ6ワイヤ 電解研磨仕上 テーパーストッパ:ABS
⑥	支柱 (PS)	4	SUS304 φ25x1.2t #400研磨仕上 上部キャップ:PE・下部ナット:アルミダイカスト
⑦	ウォーカークロスハブ (SGAW)	1	SUS304 16x32角ハブ テーパーストッパ:ABS
⑧	クッションゴム	4	φ100 ウレタン
⑨	キャスター (SC-100)	2	φ100 ゴム車 スチール金具
⑩	キャスター (SC-100S)	2	φ100 ゴム車 スチール金具 ストッパ付

name	W19型ワゴン	date	2022.01.01
pattern	ステンレス(SUS304)仕様 W19A-S4606/S4607 W19A-S6106/S6107	form	A3
sheet number	W19A-S6/7	drawing	tsushima
unit	mm	scale	1/10