

⑦ ウォーカークロスハブ (GAW)

品番	W寸法	D寸法	A寸法	B寸法	
W19A-P4609	460 x 910 x H950	918	468	851	401
W19A-P4610	460 x 1070 x H950	1078	468	1011	401
W19A-P4612	460 x 1220 x H950	1228	468	1161	401
W19A-P6109	610 x 910 x H950	918	618	851	551
W19A-P6110	610 x 1070 x H950	1078	618	1011	551
W19A-P6112	610 x 1220 x H950	1228	618	1161	551

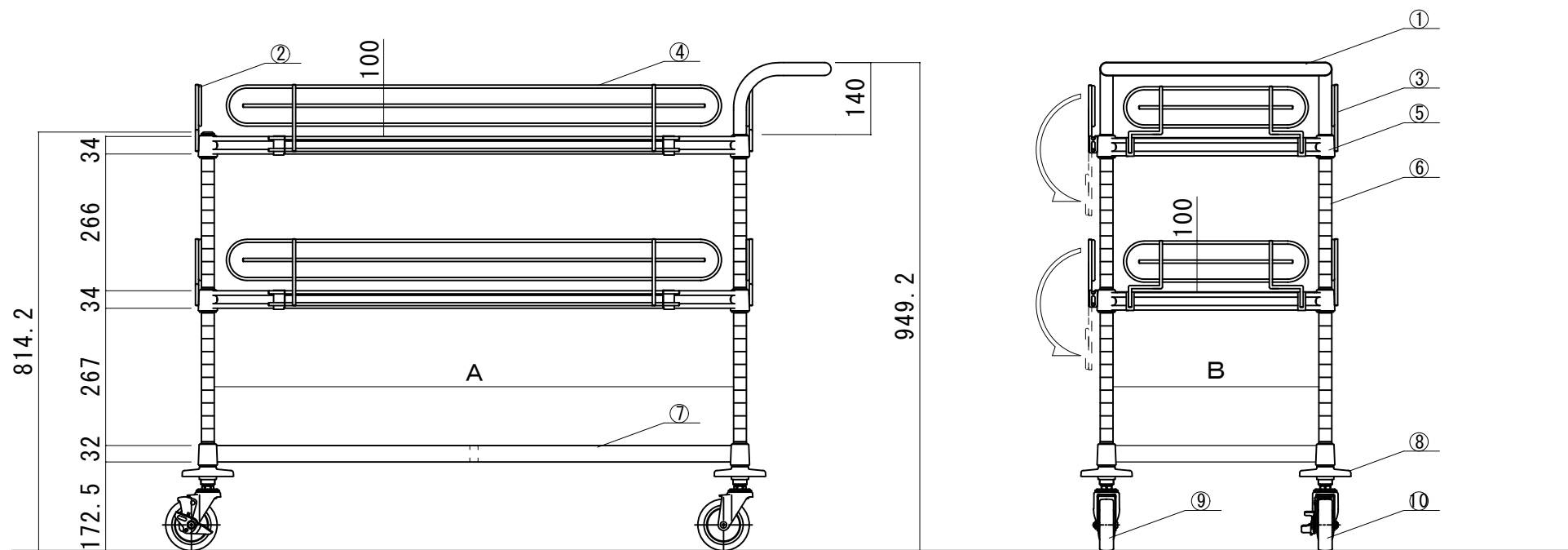

No.	名称	数量	仕様
①	Lトップハンドル	1	SUS304 φ25x1.2t
②	レック側面 (CLSND)	4	SUS304 φ6 ワイヤ
③	レック背面 (CLSN)	2	SUS304 φ6 ワイヤ
			P4612/P6112 は数量 4
④	フリーガード (FGS)	2	SUS304 φ6 ワイヤ
			P4612/P6112 は数量 4
⑤	棚板 (PEC)	2	スチール 2.3t φ3.5-φ6ワイヤ ハウターコーティング仕上 アスグレ色 テーパーストップ:ABS
⑥	支柱 (P)	4	SUS430 φ25x1.2t #400研磨仕上 上部キャップ:PE・下部ナット:アルミダイカスト
⑦	ウォーカークロスハブ (GAW)	1	スチール 14x32角ハブ ハウターコーティング仕上 アスグレ色 テーパーストップ:ABS
⑧	クッションゴム	4	φ100 ウレタン
⑨	キャスター (SC-100)	2	φ100 コム車 スチール金具
⑩	キャスター (SC-100S)	2	φ100 コム車 スチール金具 ストップ付

name	W19型ワゴン	date	2022.01.01
pattern	スチール仕様 W19A-P4609/P4610/P4612 W19A-P6109/P6110/P6112	form	A3
sheet number	W19A-P9/10/12	drawing	tsushima
		unit	mm
		scale	1/12