

パンチングメタル寸法図

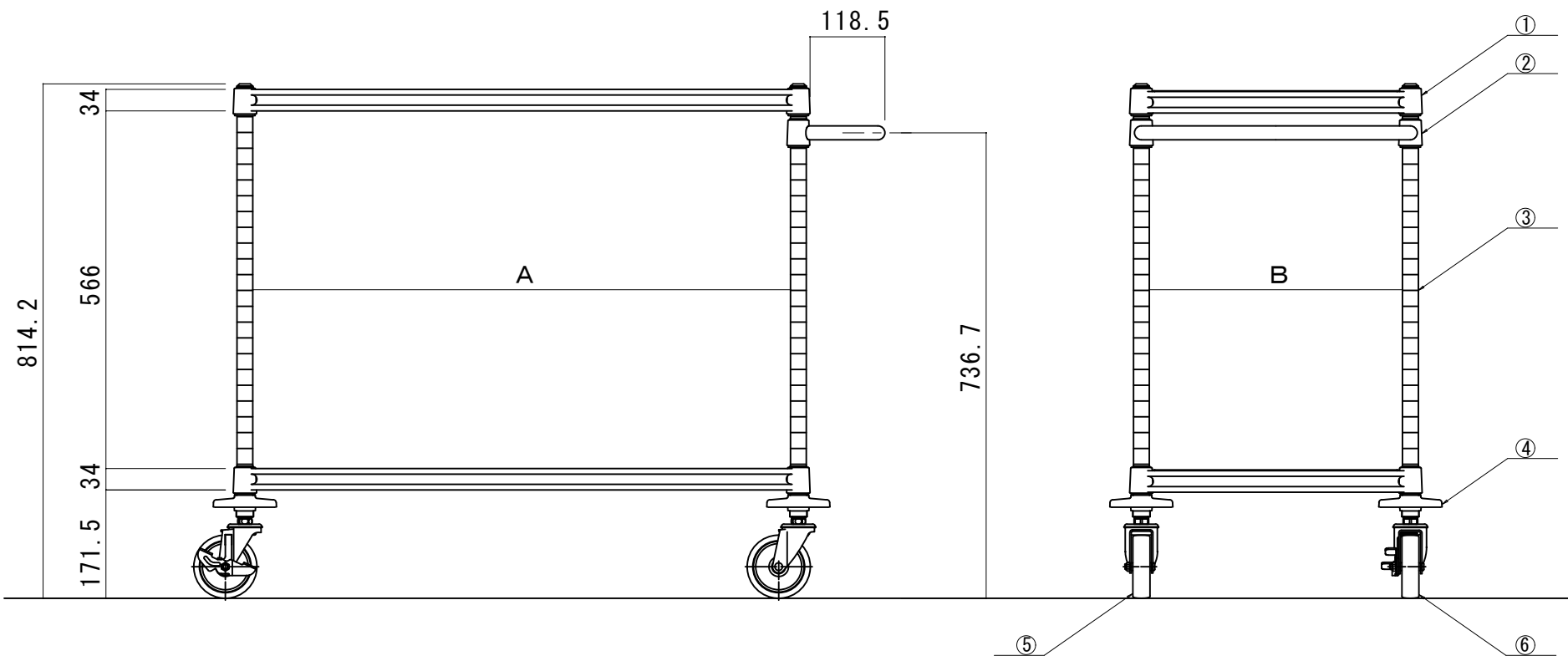

※棚板は25mmピッチで上下移動可能です。

品番	W寸法	D寸法	A寸法	B寸法	
W14B-S4606	460 x 610 x H815	613	463	551	401
W14B-S4607	460 x 760 x H815	763	463	701	401
W14B-S4609	460 x 910 x H815	913	463	851	401
W14B-S4610	460 x 1070 x H815	1073	463	1011	401
W14B-S4612	460 x 1220 x H815	1223	463	1161	401
W14B-S6106	610 x 610 x H815	613	613	551	551
W14B-S6107	610 x 760 x H815	763	613	701	551
W14B-S6109	610 x 910 x H815	913	613	851	551
W14B-S6110	610 x 1070 x H815	1073	613	1011	551
W14B-S6112	610 x 1220 x H815	1223	613	1161	551

No.	名称	数量	仕様
①	棚板 (SUSP)	2	SUS304 1.5t φ5-@8パンチング 電解研磨仕上 テーパーストッパー:ABS
②	サイドハンドル	1	SUS304 φ22x1.2t テーパーストッパー:ABS
③	支柱 (PS)	4	SUS304 φ25x1.2t #400研磨仕上 上部キャップ:PE 下部ナット:7mm径イカスト
④	クッションゴム	4	φ100 ウレタン製
⑤	キャスター (NC-100)	2	φ100 ナイロンウレタン車 スチール金具
⑥	キャスター (NC-100S)	2	φ100 ナイロンウレタン車 スチール金具 S付

name	W14型ワゴン	date	2019.02.01
pattern	ステンレス (SUS304) 仕様	form	A3
sheet number	W14B-S	drawing	tsushima
		unit	mm
		scale	1/10