

※左記棚板有効間隔は棚板均等設置時の最大寸法です。
 棚板は25mm^tで上下移動可能です。

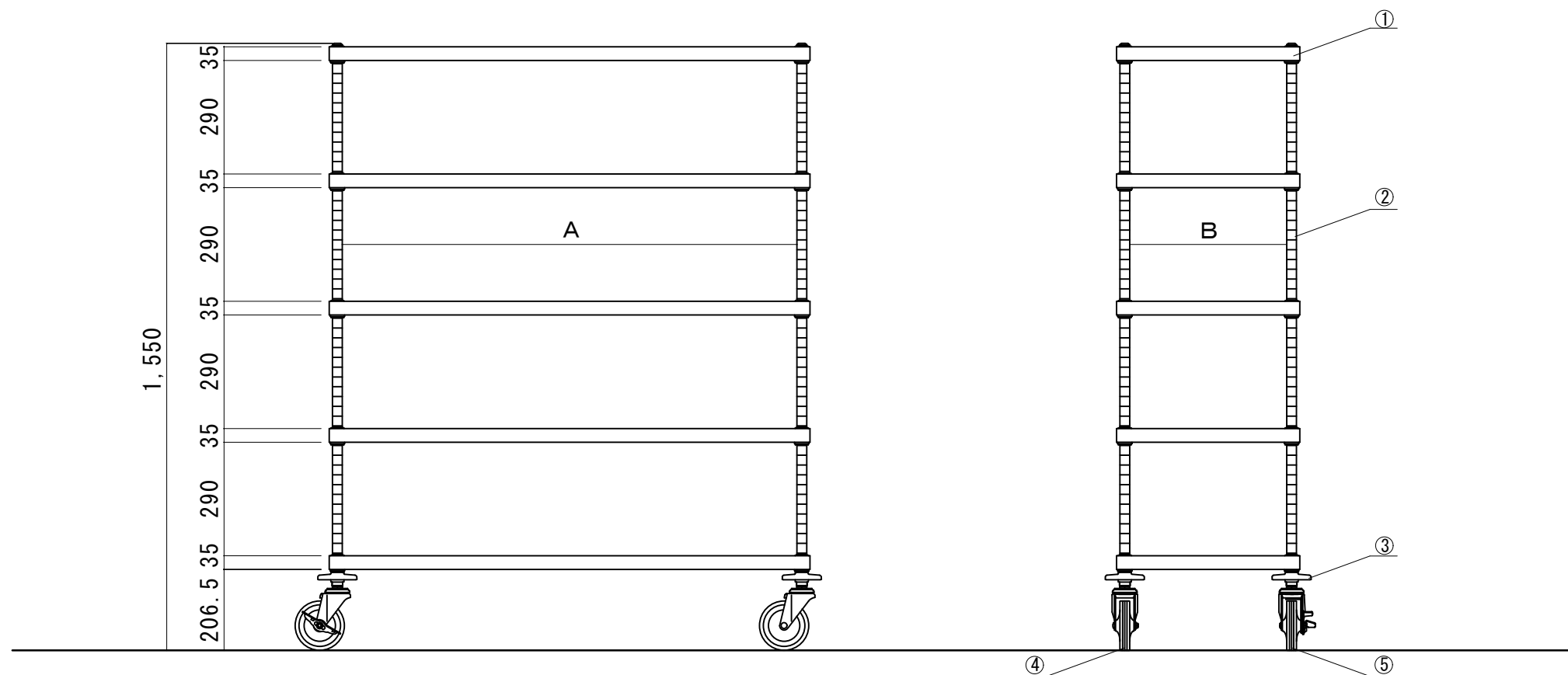

品番	W寸法	D寸法	A寸法	B寸法
L11A-S4609	460x 910xH1550	918	468	401
L11A-S4610	460x1070xH1550	1078	468	401
L11A-S4612	460x1220xH1550	1228	468	401
L11A-S4615	460x1520xH1550	1528	468	401
L11A-S4618	460x1820xH1550	1828	468	401
L11A-S6109	610x 910xH1550	918	618	551
L11A-S6110	610x1070xH1550	1078	618	551
L11A-S6112	610x1220xH1550	1228	618	551
L11A-S6115	610x1520xH1550	1528	618	551
L11A-S6118	610x1820xH1550	1828	618	551

No.	名称	数量	仕様
①	棚板 (SS0)	5	SUS304 1.2t ヘアライン仕上 テーパーストップ付:ABS
②	支柱 (PS)	4	SUS304 φ25 1.2t #400仕上 上部キャップ:PE 下部ナット:アルミダイカスト
③	クッションゴム	4	φ100 ウレタン製
④	キャスター (SC-125)	2	φ125 ゴム車 スチール金具
⑤	キャスター (SC-125S)	2	φ125 ゴム車 スチール金具 ストップ付

name	L11型カート	date	2019.02.01
pattern	ステンレス (SUS304) 仕様	form	A3
sheet number	L11-S	drawing	tsushima
		unit	mm
		scale	1/15